

Higo

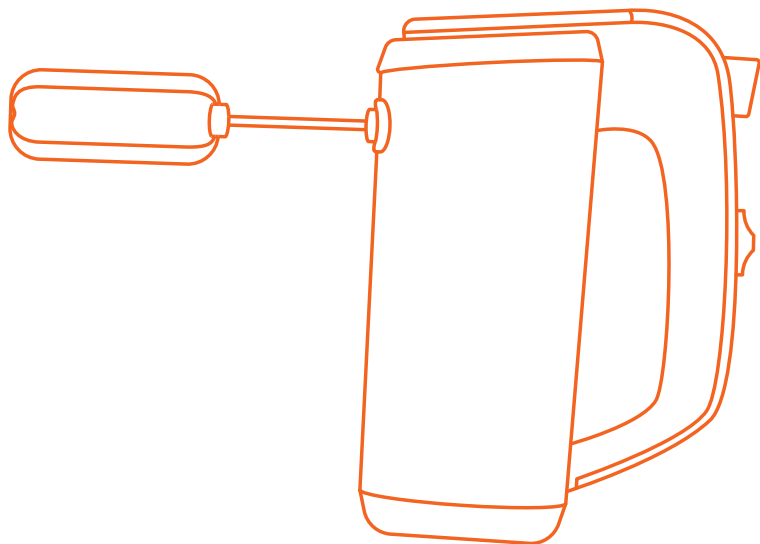

SBATTITORE ELETTRICO
ELECTRIC HAND MIXER

mod. SE-13

MANUALE DI ISTRUZIONI
USER MANUAL

Grazie per aver acquistato lo sbattitore elettrico "SE-13", uno strumento utilissimo per la preparazione dei tuoi cibi.

Prima dell'uso, leggere attentamente tutte le avvertenze e le istruzioni d'uso e conservare il presente manuale per future consultazioni.

NORME DI SICUREZZA E AVVERTENZE

- Prima di utilizzare l'apparecchio, leggere attentamente le istruzioni per l'uso e in particolare le avvertenze sulla sicurezza, attenendosi ad esse. Conservare il presente manuale, per l'intera durata di vita dell'apparecchio, a scopo di consultazione. La mancata osservanza delle istruzioni potrebbe essere causa di incidenti e rendere nulla la garanzia, sollevando il fabbricante da ogni responsabilità.
- Il presente apparecchio deve essere utilizzato unicamente per lo scopo per cui è stato progettato, ovvero come SBATTITORE ELETTRICO per uso domestico. Qualsiasi altro utilizzo è considerato non conforme e pertanto pericoloso.
- Gli elementi di imballaggio (sacchetti di plastica, cartone, polistirolo ecc.) non devono essere lasciati alla portata dei bambini in quanto potenziali fonti di pericolo e devono essere smaltiti secondo quanto previsto dalle normative vigenti.
- Dopo aver rimosso l'apparecchio dalla confezione, controllare l'eventuale presenza di danni da trasporto e l'integrità della fornitura in base al disegno. In caso di danneggiamenti o dubbi sull'effettiva integrità, non utilizzare l'apparecchio e rivolgersi al servizio di assistenza autorizzato.

- Non usare l'apparecchio se il cavo o la spina risultano danneggiati.
- Prima di collegare l'apparecchio, controllare che i dati della tensione di rete riportati sulla etichetta dati corrispondano a quelli della rete elettrica locale. L'etichetta dati si trova sull'apparecchio stesso.
- La spina dell'apparecchio deve entrare nella presa perfettamente. Non alterare in alcun modo la spina. Non usare adattatori.
- Non usare il prodotto all'esterno.
- Non usare il prodotto se è caduto a terra, se ci sono visibili segni di danneggiamento o perdite.
- Non tirare il cavo di rete per sollevare, trasportare o togliere la spina dalla presa di corrente.
- Assicurarsi che il cavo non presenti nodi o piegature.
- Verificare lo stato del cavo elettrico. Cavi danneggiati o annodati aumentano il rischio di scossa elettrica.
- Non usare la spina o il cavo con le mani o i piedi bagnati o umidi.
- Se il cavo di alimentazione è danneggiato, esso deve essere sostituito dal produttore o da un centro di assistenza tecnica autorizzato, in modo da prevenire ogni rischio.
- In caso di guasto o di cattivo funzionamento dell'apparecchio, spegnerlo e non manometterlo. Per l'eventuale riparazione rivolgersi solamente ad un centro di assistenza tecnica autorizzato

- Questo prodotto non è stato concepito per l'uso da parte di persone con ridotte capacità fisiche, mentali o sensoriali, o privi di esperienza e conoscenza, a meno che non ci sia la supervisione o formazione sull'uso dell'apparecchio fornita dalla persona responsabile della loro sicurezza e ne capiscano i pericoli implicati.
- Questo prodotto non è un giocattolo. Assicurarsi che i bambini non giochino con l'apparecchio. Tenere il prodotto lontano dalla portata dei bambini. Questo prodotto non deve essere utilizzato dai bambini.
- Non capovolgere il prodotto mentre è in funzione o è collegato alla rete.
- Disconnettere l'apparecchio dalla presa di corrente, quando non è in uso e prima di procedere con qualsiasi attività di manutenzione o pulizia.
- Disconnettere sempre lo sbattitore dalla presa di corrente, prima di rimuovere o cambiare gli accessori (fruste/ganci)
- Questo prodotto è stato concepito per il solo uso DOMESTICO, non è stato concepito per uso industriale o professionale.
- Non lasciare mai il prodotto incustodito quando è in funzione.
- Riporre il prodotto in un ambiente asciutto privo di polvere, lontano dalla luce diretta del sole e da fonti di calore.

- NON immergere mai l'apparecchio in acqua e non metterlo mai sotto il getto di acqua corrente.
- Dopo l'uso, posizionare il prodotto su una superficie piana e stabile, in modo che non possa cadere a terra, nel lavandino o in altri contenitori di acqua.
- NON utilizzare in prossimità del piano cottura della cucina e/o altre fonti di calore.
- Prestare attenzione affinché il cavo non venga a contatto con superfici calde, incandescenti, fiamme libere, pentole e altri utensili.
- Non toccare le parti in movimento.
ATTENZIONE: Non tentare in nessun modo di toccare e/o estrarre fruste/ ganci mentre l'apparecchio è in funzione.
- Spegnere e scollegare l'apparecchio dalla presa di corrente, prima di avvicinarsi alle parti in movimento e prima di montare / smontare le fruste e al termine dell'utilizzo.
- Non lasciare che capelli, sciarpe, collane o altri oggetti che possano attorcigliarsi alle fruste o ganci, quando lo sbattitore è in funzione.
- Non utilizzare l'apparecchio con indumenti a manica ampia e lunga, che durante la lavorazione potrebbero attorcigliarsi alle fruste.
- Non utilizzare accessori di diverso tipo allo stesso tempo (usare la coppia di fruste o la coppia di ganci)

- Tutte le parti destinate al contatto con il cibo durante l'utilizzo dell'apparecchio devono essere ben lavate prima dell'uso.
- Durante il funzionamento non occludere le griglie di aerazione.
- Non far entrare acqua o oggetti all'interno delle griglie di aerazione
- Il prodotto deve essere disconnesso dalla rete quando viene lasciato incustodito e prima di avvicinarsi alle parti in movimento.
- Rimuovere i ganci o le fruste dall'apparecchio prima di lavarle.
- Non utilizzare il mixer in modo continuo per troppo tempo. Il motore potrebbe surriscaldarsi. Per le velocità da 1 a 5, il tempo di funzionamento continuo deve essere inferiore a 5 minuti. Dopo un uso continuativo di 5 minuti lasciar raffreddare l'apparecchio per almeno 15 minuti
- Non usare le fruste per mescolare ingredienti troppo duri.
- L'uso di accessori non raccomandati nè venduti dal produttore può causare incendi, scosse elettriche o lesioni.
- Non lasciare che il cavo penda dal bordo del tavolo o del piano di lavoro.

DESCRIZIONE DEL PRODOTTO

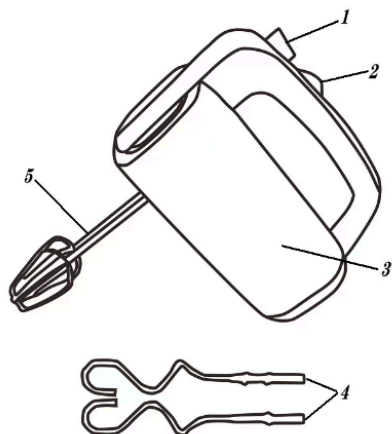

1. Tasto espulsione
2. Selettore velocità
3. Corpo principale
4. Ganci
5. Fruste

GUIDA ALLA MISCELAZIONE

| Velocità | Descrizione |
|-----------------------|---|
| 1 – AMALGAMARE | Velocità iniziale ideale per ingredienti secchi e voluminosi come farina, burro e patate. |
| 2 – MESCOLARE | Migliore velocità per iniziare a mescolare ingredienti liquidi, ad esempio per salse e condimenti per insalate. |
| 3 – IMPASTARE | Adatta per mescolare impasti per torte, biscotti e pane veloce. |
| 4 – MONTARE | Indicata per montare burro e zucchero, sbattere dolci non cotti, dessert, ecc. |
| 5 – SBATTERE | Ideale per montare uova, glasse cotte, patate, panna montata, ecc. |

Nota:

Utilizzare i **ganci** per impasti densi e appiccicosi a base di farina.
 Utilizzare le **fruste** per montare le uova.

MODALITA' DI UTILIZZO

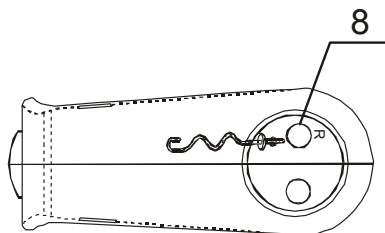

Fig 2

1. Inserire le **fruste (5)** o i **ganci impastatori (4)** negli appositi **fori per fruste (8)** (vedi Fig. 2).
2. Collegare l'apparecchio alla presa di corrente.
3. Impugnare lo sbattitore per il manico e immergere le fruste o i ganci negli ingredienti.
4. Accendere l'apparecchio, selezionando la velocità desiderata (2). Il mixer inizierà a mescolare gli ingredienti nella ciotola.
5. Una volta terminata la miscelazione, spegnere subito il mixer spostando il selettore di velocità su "0".
6. Attendere che le fruste o i ganci si siano completamente fermati, quindi premere il tasto di espulsione (1) per rimuovere fruste o ganci.
"Spegnere l'apparecchio prima di cambiare accessori o avvicinarsi a parti in movimento durante l'uso."
7. Scollegare l'apparecchio dalla presa di corrente una volta terminata la miscelazione. Pulire le fruste/ganci con acqua, asciugarli accuratamente e riporli nella confezione insieme al corpo principale.

PULIZIA E MANUTENZIONE

1. Disconnettere l'apparecchio dalla presa di corrente.
2. Rimuovere i ganci o le fruste premendo il tasto di espulsione.
3. Pulire il corpo dello sbattitore con un panno umido.
4. Pulire le fruste e i ganci a mano, con acqua e detergente delicato, sciacquare ed asciugare, assicurandosi che la temperatura massima dell'acqua non superi i 60°C.
5. Pulire gli accessori immediatamente dopo l'uso, per rimuovere i residui di cibo più facilmente.

ETICHETTA DATI

Importato da Innoliving Spa

Via Merloni 2B, 60131 Ancona

Higo è un marchio di proprietà di EURONICS Italia S.p.A.

Via Montefeltro 6/a, 20156 Milano

SE-13 SBATTITORE - HAND MIXER

220-240V~50/60Hz 400W



MADE IN CHINA

Lot n.

Rev.00_05.2025

CE Questo prodotto è conforme a tutte le direttive europee applicabili



Per contatto alimenti



Leggere attentamente le istruzioni per l'uso



Apparecchio con isolamento elettrico di classe II



INFORMAZIONI AGLI UTENTI ai sensi del Decreto Legislativo N° 49 del 14 Marzo 2014 “Attuazione della Direttiva 2012/19/UE sui rifiuti di apparecchiature elettriche ed elettroniche (RAEE)” Il simbolo del cassonetto barrato riportato sull'apparecchiatura indica che il prodotto alla fine della propria vita utile deve essere raccolto separatamente dagli altri rifiuti.

L'utente dovrà, pertanto, conferire l'apparecchiatura integra dei componenti essenziali giunta a fine vita agli idonei centri di raccolta differenziata dei rifiuti elettronici ed elettrotecnici, oppure riconsegnarla al rivenditore al momento dell'acquisto di nuova apparecchiatura di tipo equivalente, in ragione di uno a uno, oppure 1 a zero per le apparecchiature aventi lato maggiore inferiore a 25cm. L'adeguata raccolta differenziata per l'avvio successivo dell'apparecchiatura dimessa al riciclaggio, al trattamento e allo smaltimento ambientale compatibile contribuisce ad evitare possibili effetti negativi sull'ambiente e sulla salute e favorisce il riciclo dei materiali di cui è composta l'apparecchiatura. Lo smaltimento abusivo del prodotto da parte dell'utente comporta l'applicazione delle sanzioni amministrative di cui al D.Lgs n. Decreto Legislativo N° 49 del 14 Marzo 2014.

Informazioni tecniche sulle modalità di funzionamento ai sensi del Regolamento UE 2023/826:

| Modalità | Consumo energetico | Periodo dopo il quale l'apparecchio raggiunge la modalità descritta |
|-----------------|---------------------------|--|
| Off | 0.113 W | Prodotto collegato all'alimentazione ma senza nessuna funzione attiva |
| Standby | - | - |
| Standby di rete | - | - |

Thank you for purchasing the “SE-13” electric hand mixer, a very useful tool for preparing your food.

Before use, please read all warnings and instructions carefully, and keep this manual for future reference.

SAFETY STANDARDS AND WARNINGS

- Before using the appliance, carefully read the instructions for use, especially the safety warnings, and follow them strictly. Keep this manual for the entire life of the appliance for reference. Failure to follow these instructions may result in accidents and void the warranty, releasing the manufacturer from any liability.
- This appliance must only be used for its intended purpose, namely as an ELECTRIC HAND MIXER for domestic use. Any other use is considered improper and therefore dangerous.
- Packaging materials (plastic bags, cardboard, polystyrene, etc.) must be kept out of children's reach as they can be dangerous. Dispose of packaging in accordance with local regulations.
- After removing the appliance from its packaging, check for any transport damage and ensure all parts are intact based on the illustration. If damaged or if you are unsure about its condition, do not use the appliance and contact authorized customer service.
- Do not use the appliance if the power cord or plug is damaged.
- Before plugging in, ensure that the voltage stated on the rating label matches your local mains voltage. The label is located on the appliance itself.

- The appliance plug must fit perfectly into the socket. Do not alter the plug in any way. Do not use adapters.
- Do not use the product outdoors.
- Do not use the product if it has fallen, is visibly damaged, or leaking.
- Do not pull the power cord to lift, carry, or unplug the appliance.
- Ensure the power cord is not twisted or bent.
- Check the condition of the power cord. Damaged or knotted cords increase the risk of electric shock.
- Do not use the plug or cord with wet or damp hands or feet.
- If the power cord is damaged, it must be replaced by the manufacturer or an authorized service center to prevent any risk.
- In case of malfunction or failure, turn off the appliance and do not tamper with it. Repairs must be carried out only by an authorized service center.
- This product is not intended for use by persons with reduced physical, mental or sensory capabilities, or lack of experience and knowledge, unless supervised or instructed by someone responsible for their safety and aware of the risks involved.
- This product is not a toy. Ensure that children do not play with it. Keep it out of children's reach. Children must not use this product.

- Do not turn the appliance upside down while in use or plugged in.
- Unplug the appliance when not in use and before performing any cleaning or maintenance.
- Always unplug the hand mixer before removing or changing the accessories (beaters/hooks).
- This product is designed for DOMESTIC USE ONLY and not intended for industrial or professional use.
- Never leave the appliance unattended while operating.
- Store the appliance in a dry, dust-free place, away from direct sunlight and heat sources.
- NEVER immerse the appliance in water or place it under running water.
- Place the appliance on a flat, stable surface during use, ensuring it cannot fall onto the floor, into the sink, or into water.
- DO NOT use near the stove or other heat sources.
- Make sure the cord does not come into contact with hot surfaces, flames, pots, or utensils.
- Do not touch moving parts.
WARNING: Do not attempt to touch or remove beaters/hooks while the appliance is in operation.
- Turn off and unplug the appliance before approaching moving parts or attaching/removing beaters, and after use.

- Keep hair, scarves, necklaces, or any items that could get entangled away from the beaters/hooks during use.
- Do not wear loose or long-sleeved clothing while operating the mixer, as they could become entangled in the beaters.
- Do not use different types of accessories at the same time (use the pair of beaters or the pair of hooks).
- All parts that come into contact with food must be thoroughly cleaned before use.
- Do not block the ventilation grilles during use.
- Do not allow water or objects to enter the ventilation openings.
- The product must be unplugged when left unattended and before approaching moving parts.
- Remove beaters or hooks from the appliance before washing them.
- Do not operate the mixer continuously for too long. The motor may overheat. For speeds from 1 to 5, the continuous operation time must be under 5 minutes. After 5 minutes of continuous use, allow the appliance to cool down for at least 15 minutes.
- Do not use the beaters for mixing very hard ingredients.

- The use of attachments not recommended or sold by the manufacturer may cause fire, electric shock, or injury.
- Do not let the cord hang over the edge of the table or countertop.

PRODUCT DESCRIPTION

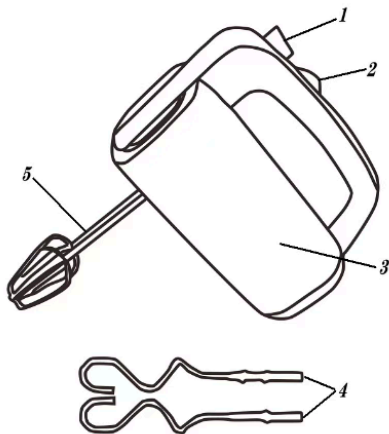

1. Eject button
2. Speed selector
3. Main body
4. Hooks
5. Beaters

MIXING GUIDE

| Speed | Description |
|------------------|--|
| 1 – FOLD | This is a good starting speed for bulk and dry foods such as flour, butter and potatoes. |
| 2 – BLEND | Best speed to start liquid ingredients for mixing salad dressings. |
| 3 – MIX | For mixing cakes, cookies and quick breads. |
| 4 – CREAM | For creaming butter and sugar. Beating uncooked candy, desserts, etc. |
| 5 – WHIP | For beating eggs, cooked icings, Whipping potatoes, whipping cream, etc.. |

Note:

Use hooks if mix thick sticky flour. Use beaters if beat eggs.

HOW TO USE THE HAND MIXER

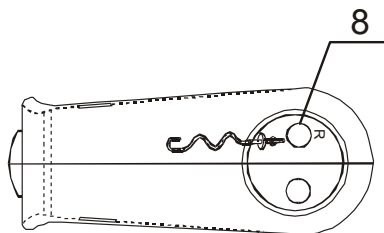

Fig 2

1. Fit the beaters (5) or hooks (4) to the beater holes (8) (Fig 2).
2. Plug in the appliance.
3. Hold the mixer handle. Lower the beaters or hooks into ingredients.

4. Switch on (2) and select the speed desired. The mixer begins to mix the ingredients in the bowl.
5. When you have finished mixing, stop the mixer by pushing the speed button to “0” immediately.
6. Wait until the beaters/hooks have stopped revolving, press the ejector knob (1) to remove the beaters/hook. “Switch off the appliance before changing accessories or approaching which move in use.”
7. Unplug the appliance when you have finished mixing. Clean the beaters/hooks with water. Make them dry, store in the box together with the main body.

CLEANING AND MAINTENANCE

1. Disconnect the appliance from the power outlet.
2. Remove the beaters or dough hooks by pressing the eject button.
3. Clean the body of the hand mixer with a damp cloth.
4. Wash the beaters and hooks by hand using water and mild detergent, rinse and dry thoroughly, ensuring the water temperature does not exceed 60°C.
5. Clean accessories immediately after use to make food residue removal easier.

RATING LABEL

Importato da Innoliving Spa

Via Merloni 2B, 60131 Ancona

Higo è un marchio di proprietà di EURONICS Italia S.p.A.

Via Montefeltro 6/a, 20156 Milano

SE-13 SBATTITORE - HAND MIXER

220-240V~50/60Hz 400W



MADE IN CHINA

Lot n.

Rev.00_05.2025

CE The product is made conforming with all the applicable European regulations



Food contact



Read carefully the user manual



Class II insulated electrical appliance



INFORMATION TO USERS according to Legislative Decree No. 49 of March 14, 2014 “2012/19/UE Implementation of the Directive on Waste Electrical and Electronic Equipment (WEEE)”

The crossed-out dustbin symbol indicates that the product at the end of its life must be collected separately from other waste. The user should, therefore, take the equipment with the essential components at the end of its useful life to the separate collection center of electronic and electrical waste, or return it to the retailer when purchasing new equipment of equivalent type, in ratio of one to one, or one to zero for devices with larger side less than 25 CM. The separate collection for the decommissioned equipment for recycling, treatment and environmentally compatible disposal contributes to avoid possible negative effects on the environment and human health and promotes recycling of the materials. Improper disposal of the product by the user entails the application of administrative sanctions according to Legislative Decree No. 49 of 14 March 2014.

Technical information on the operating modes in accordance with EU Regulation 2023/826:

| Mode | Power consumption | Period after which the equipment reaches the described mode |
|-------------------|--------------------------|--|
| Off | 0.113 W | The product is connected with the power supply but without any function activated. |
| Standby | - | - |
| Networked Standby | - | - |



Made in China

Importato da Innoliving Spa

Via Merloni 2B, 60131 Ancona

Higo è un marchio di proprietà di EURONICS Italia S.p.A.

Via Montefeltro 6/a, 20156 Milano

raccomandate@pec.euronics.it

higohome.it

Rev.00_05.2025

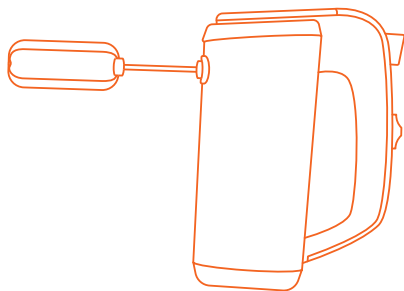

Higo